

Instructions for use: Diesel locomotive · Manuel d'utilisation pour locomotive diesel · Manuale d'utilizzo per la locomotiva · Manual de usuario de la locomotora · 柴油车NS2400 N 的使用说明
 Gebruiksaanwijzing locomotief · Instrukcja obsługi lokomotywy · Инструкция по эксплуатации Тепловоз
 Návod k použití lokomotivy

包装及说明书内包含重要信息,请保留备用

Next18

40422 Gleichstrom DC 0-12 V

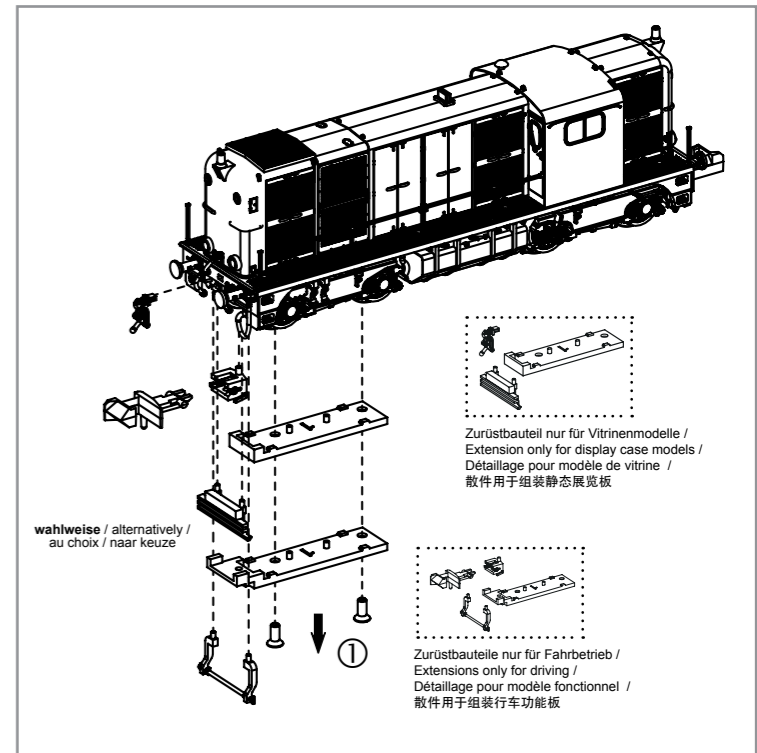
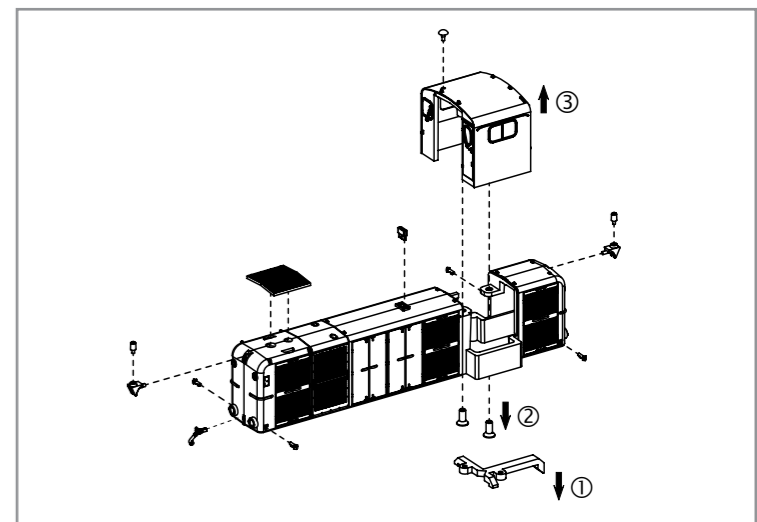
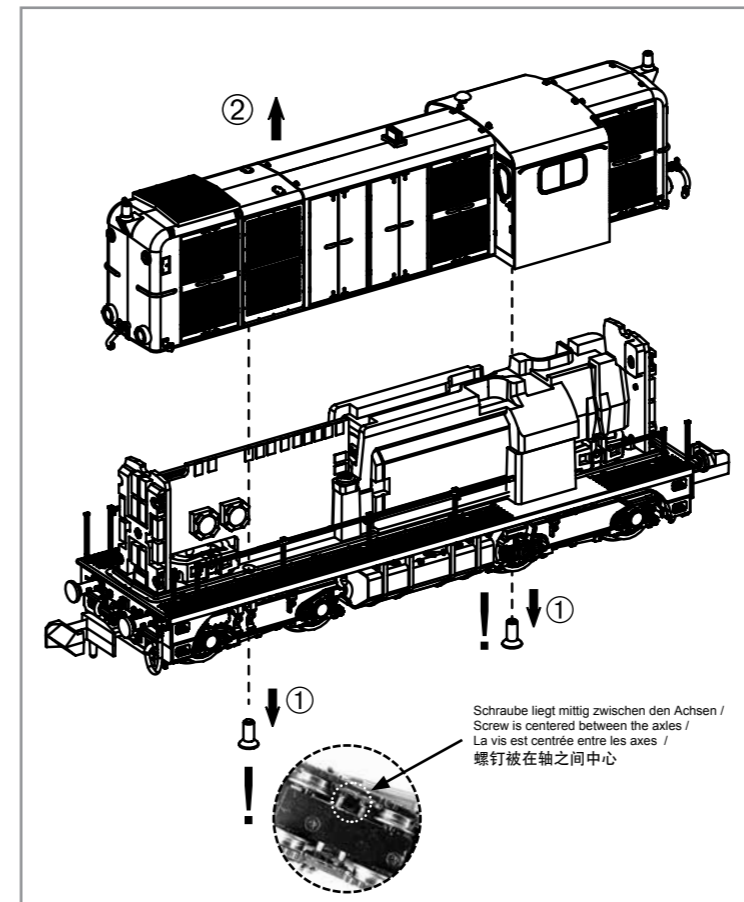

Decodereinbau:
 Installing Decoder / Installation decodeur / 安装/更换解码器

***1**
 Bitte Brückenstecker aufbewahren!
 Please save the DC Bridge! /
 Conserver précieusement le
 cache-prise de l'interface digitale! /
 请保留DC插板!

***2**
 # 46402
 PIKO SmartDecoder 4.1 Next18
 (decoder/decodéur/解码器)
 Nicht enthalten!
 Not included!
 不包括

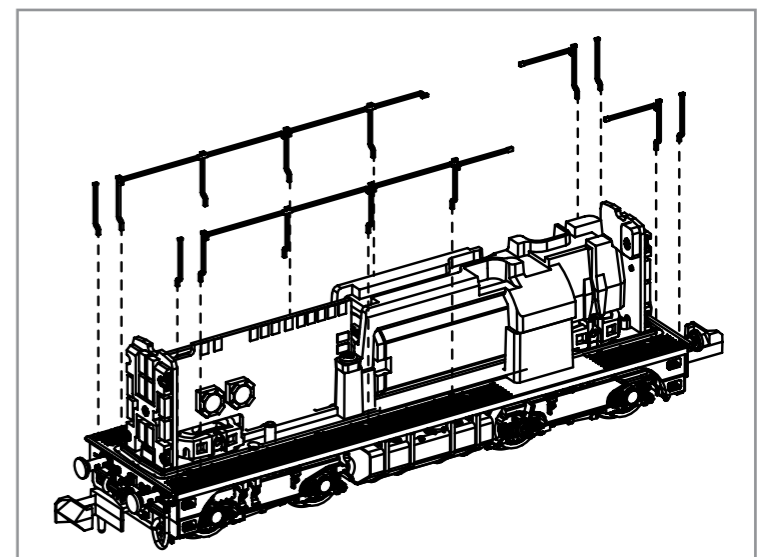
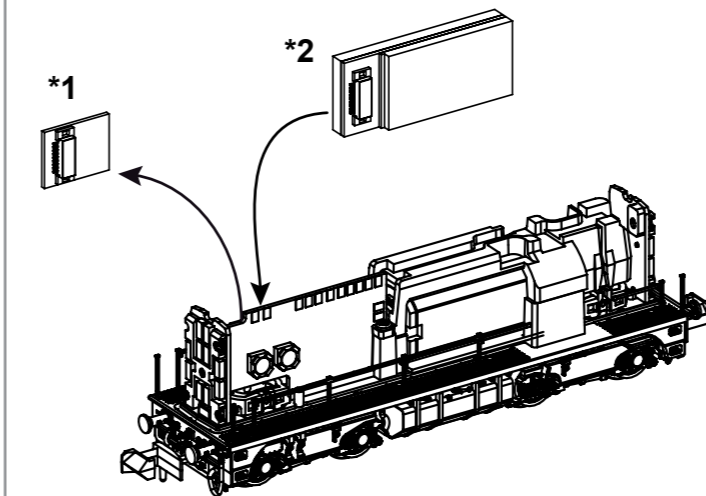

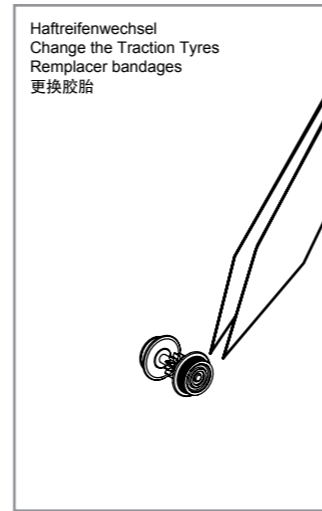
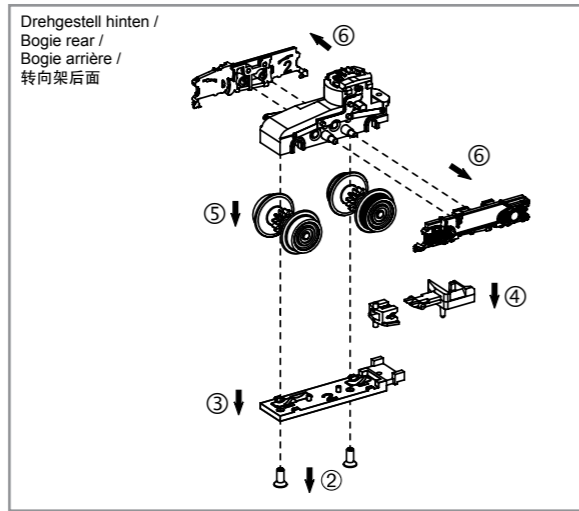
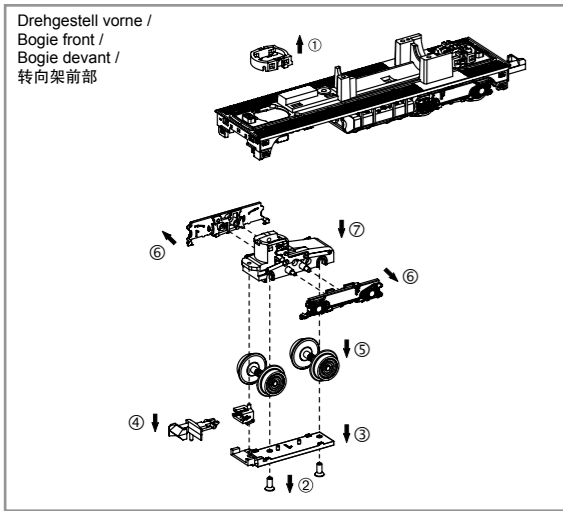
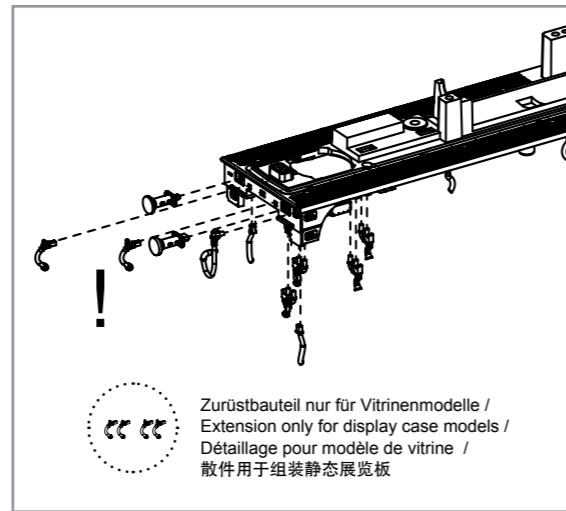
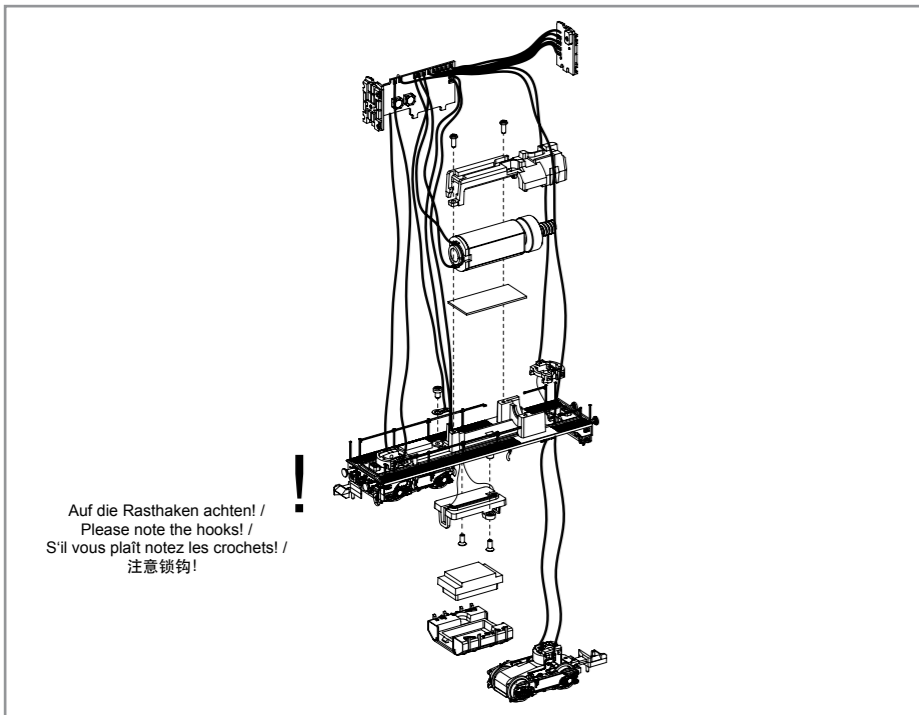

PIKO Art.-Nr.:
 #56301 Lok-Öl (50 ml)
 #56301 Loco-Oil / #56301 比高机油
 #56300 Lok-Öler mit Feindosierung
 #56300 Precision engine oiler w fine dosage /
 #56300 比高机油

Ölen Sie bei häufigem Fahrbetrieb die Achslager mit einem Tropfen harz- und säurefreiem Nähmaschinenöl! Wir empfehlen, die Lok ca. 25 min je Fahrtrichtung ohne Belastung einlaufen zu lassen, damit das Modell einen optimalen Rundlauf und eine gute Zugkraft erhält. Bitte beachten Sie, daß der einwandfreie Lauf des Modells nur auf sauberen Schienen gewährleistet ist.

If used frequently, oil the wheelsets with a drop of non-resinous, acid-free sewing machine oil! In order to achieve the best possible running and traction properties, it is advisable to run the locomotive in for 25 minutes forwards and 25 minutes in reverse without load. Clean rails are essential for good performance.

Si utilisation fréquente, huilez régulièrement avec une goutte d'huile fine pour machine à coudre. Nous vous conseillons un rodage complet de 25 min dans chaque sens pour un roulement optimal. Il est conseillé de nettoyer régulièrement vos rails pour un bon fonctionnement.

Qualora si faccia circolare il modello frequentemente, oliarne le boccole degli assali con una goccia di olio per macchine da cucire, esente da resine ed acidi. Si consiglia di far rodare la locomotiva isolata per circa 25 minuti per ciascun senso di marcia, affinché il modello raggiunga l'ottimale regolarità di funzionamento ed una buona forza di trazione. Nota bene: il corretto funzionamento del modello è garantito solamente su rotaie pulite.

Si está sometida a un uso intensivo, engrase los ejes con una gota de aceite de maquina no acido.

Przy częstym używaniu lokomotywy należy smarować łożyska osi kroplą oleju maszynowego nie zawierającego żywic i kwasów. Aby lokomotywa osiągnęła najlepsze właściwości jezdne i właściwą moc, zalecamy bez obciążenia po 25 minut do przodu i do tyłu. Proszę także pamiętać, iż czyste szyny wpływają także na prawidłową jazdę modelu.

При интенсивном использовании на ходу смазывайте осевые подшипники каплей машинного масла, свободного от смол и кислот. Мы рекомендуем первичную обкатку локомотива без нагрузки в течение примерно 25 минут, чтобы модель приобрела необходимую соосность и поддерживала хорошую силу тяги. Пожалуйста, учтите, что безукоризненное движение модели гарантированно только на чистых рельсах.

Při častém používání modelu dbejte návodu a namažte kapkou oleje ložiska a vyznačená mazací místa. Můžete použít olej na šicí stroje bez obsahu kyselin a pryskyřic. Pro optimální zaběhnutí modelu doporučujeme nechat jej nejdrívě cca 25 min. jezdit bez zátěže. Dbejte na to, aby model jezdil po nezkroucených a čistých kolejkách.

ERSATZTEILE DIESELLOKOMOTIVE 2400 NS_N

Spare parts for diesel locomotive 2400 NS_N

Bei Ersatzteilanforderung bitte immer die vollständige Ersatzteil-Nr. angeben • Please order the wanted spare part with the complete spare part item number.

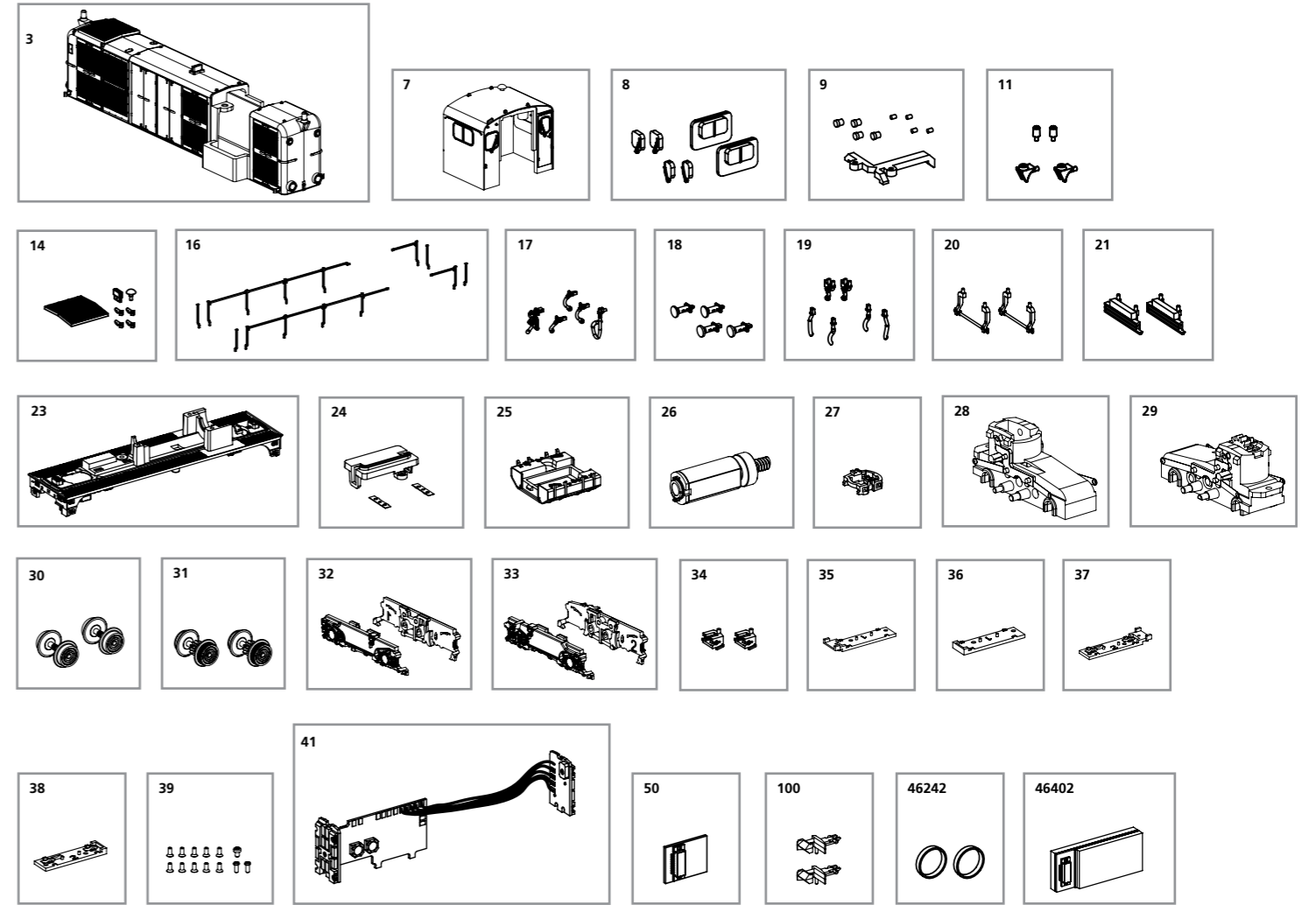

Bezeichnung / Description	ET-Nr. / spare part N°	PG*
Motorhaube, vollständig / Engine cowling-four lights	40422-03	14
Führerhaus, vollständig / Driver cab	40422-07	11
Fenster / Window	40422-08	8
Leuchstäbe / Light bars	40420-09	7
Rundumleuchte / Light-rotating blue	40422-11	6
Signalhalter, Deckel Motorhaube, Schlot / Signal holder, Roof ventilator, Chimney	40422-14	8
Handstangen / Handrails	40422-16	10
Bremsschläuche, Kupplungshaken, Heizungsstecker / Brake pipes, Coupler hook, Heating plug	40420-17	7
Puffer / Buffer	40422-18	6
Wasserabscheider, Sandschläuche / Filter-water pipe, Sand pipes	40422-19	6
Schienenräumer (2 Stück) / Cow catcher (2 pcs.)	40422-20	7
Pufferbohle geschlossen (2 Stück) / Buffer beam-closed (2 pcs.)	40422-21	7
Rahmen / Frame	40422-23	12
Abdeckung Lautsprecher / Cover loud speaker	40420-24	6
Tank / Tank	40422-25	8
Motor, komplett / Motor, complete	40420-26	14
Klammer Getriebe, vorne-hinten / Clamp Bogie, front-rear	40420-27	6
Getriebe, vorne / Borgie, front	40422-28	10
Getriebe, hinten / Borgie, rear	40422-29	11
Radsatz ohne Zahnrad (2 Stück) / Wheelset w/o gear wheel (2 pcs.)	40420-30	9
Radsatz mit Zahnrad und mit Haftreifen (2 Stück) / Wheelset w gear wheel and friction tyres (2 pcs.)	40420-31	9
Drehgestellblenden mit Bremsbacken, vorne / Bogie w brake shoe, front	40422-32	8
Drehgestellblenden mit Bremsbacken, hinten / Bogie w brake shoe, rear	40422-33	8

Bezeichnung / Description	ET-Nr. / spare part N°	PG*
Kupplungsschacht (2 Stück) / Coupler box (2 pcs.)	40420-34	6
Getriebeabdeckung, vorne offen / Gear box cover, front open	40422-35	6
Getriebeabdeckung, vorne geschlossen / Gear box cover, front close	40422-36	6
Getriebeabdeckung, hinten offen / Gear box cover, rear open	40422-37	6
Getriebeabdeckung, hinten geschlossen / Gear box cover, rear close	40422-38	6
Schrauben / Screws	40420-39	6
Leiterplatte mit Beleuchtungsplatinen und Kabel / PCB w light PCB and cables	40422-41	15
Brückenstecker / DC plug	40460-50	10
Kupplung (2 Stück) / Coupling (2 pcs.)	40350-100	6
ET aus unserem Standard-Programm / Spare parts standard range		
Haftreifen (10 Stck.) / Friction tyres (set of 10)	46242	
PIKO SmartDecoder 4.1 Next18 / PIKO SmartDecoder 4.1 Next18	46402	

*Preisgruppe *price category